



Sponsored

How To Fix Your Fatigue
Constant Fatigue Is A Warning Sign - Here's The
Simple Fix... [Learn more](#)

Sponsored

How To Fix Dark Spots
Dark Spots? Surgeon Reveals Secret At-Home
Fix... [Learn more](#)

ACTUAL

SECCIONES

VERSIÓN ANTERIOR 1997-2017

ARCHIVOS

ACERCA DE

Buscar

← Acciones para fortalecer el conocimiento de la historia de la mujer espirituana en el deporte



Acciones para fortalecer el conocimiento de la historia de la mujer espirituana en el deporte

Actions to strengthen knowledge of the women history of Sancti Spiritus in sport
Ações para fortalecer o conhecimento da história das mulheres no esporte em Sancti Spíritus

MSc . Asneyda Dayamí Madrigal Castro
asneyda@uniss.edu.cu
DrC. Asneydi Daymí Madrigal Castro

asneydi@uniss.edu.cu

MSc. Miguel Ángel Rodríguez Ravelo

miguelangel@uniss.edu.cu

Lic. Laura Lizandra Fernández Madrigal

lauralizandra@uniss.edu.cu

Universidad de Sancti Spíritus “José Martí Pérez”
(Cuba)

Recepción: 31/12/2017 - Aceptación: 09/01/2018

1ª Revisión: 04/01/2018 - 2ª Revisión: 06/01/2018

Resumen

El presente trabajo tiene como objetivo determinar la influencia de la implementación de un conjunto de acciones mediante la Página Web de La Mujer Espirituana en el Deporte en el conocimiento de la historia en los atletas de Atletismo de la EIDE. Para ello se utilizaron como muestra los 11 entrenadores del atletismo de la EIDE y con los 62 atletas de dicho deporte. Se emplearon los siguientes métodos de investigación: Histórico lógico, método hermenéutico-dialéctico, método fenomenológico-etnográfico, encuesta y la entrevista grupal. Se implementó la página web donde se muestra la relación de las mujeres seleccionadas y la información organizada teniendo en cuenta su inicio en el deporte, principales resultados deportivos, actividades después del retiro, reconocimientos, fotos y videos en algunas de ellas y artículos periodísticos. Además se realizaron una serie de acciones que permitieron la utilización de la página. Se concluyó que los entrenadores y atletas de atletismo de la EIDE provincial poseen poco conocimiento de la historia de las glorias deportivas y figuras relevantes del sexo femenino de la provincia de Sancti Spíritus, y la implementación de la página web y las acciones elaboradas contribuyeron a incrementar el conocimiento de la historia de glorias deportivas y figuras relevantes del sexo femenino de la provincia de Sancti Spíritus en los atletas y entrenadores de atletismo

de la EIDE por lo que se recomienda continuar con este tipo de investigación por los beneficios que aporta al conocimiento de la historia del deporte.

Palabras clave: Historia del deporte. Mujer en el deporte. Cuba.

Abstract

The present work has as objective to determine the influence of the implementation of a group of actions by means of The Woman's of Sancti Spiritus in the Sport Web Site in the knowledge of the history in the athletes of Athletics of the EIDE. For they were used it like sample the 11 trainers of the athletics of the EIDE and with the 62 athletes of this sport. The following investigation methods were used: Historical logical, hermeneutic method-dialectical, interviews and the interview. The page web was implemented where it is shown the relationship of the selected women and the organized information keeping in mind its beginning in the sport, main sport resulted, activities after the retirement, pictures and videos in some of them and journalistic articles were also carried out a series of actions that they allowed the use of the paging. See it concluded that the trainers and athletes of athletics of the provincial EIDE possess little knowledge of the history of the sport glories and excellent figures of the feminine sex of the county of Sancti Spíritus, and the implementation of the page web and the elaborated actions contributed to increase the knowledge of the history of sport glories and excellent figures of the feminine sex of the county of Sancti Spíritus in the athletes and trainers of athletics of the EIDE for what is recommended to continue with this investigation type for the benefits that it contributes to the knowledge of the history of the sport.

Keywords: History of the Sport. Woman in the sport. Cuba.

Resumo

O objetivo deste trabalho é determinar a influência da implementação de um conjunto de ações através da Página da Web da Mulher Espiritualista no Desporto no conhecimento da história em Atletas de Atletismo do EIDE, pois foram utilizados como amostra os 11 treinadores do atletismo EIDE e os 62 atletas do esporte. Foram utilizados os seguintes métodos de pesquisa: história lógica, método hermenêutico-dialético, método

fenomenológico-etnográfico, levantamento e entrevista em grupo. A página web onde a lista de mulheres selecionadas e a informação organizada tendo em vista seu início no esporte, principais resultados esportivos, atividades pós-aposentadoria, agradecimentos, fotos e vídeos em alguns deles e artigos de jornal foram implementados. uma série de ações foram realizadas que permitiram o uso da página. Concluiu-se que os treinadores atléticos e atletas da EIDE provincial têm pouco conhecimento da história das glórias esportivas e figuras relevantes do sexo feminino da província de Sancti Spíritus, e a implementação do site e as ações desenvolvidas contribuíram para aumentar o conhecimento da história das glórias esportivas e figuras relevantes do sexo feminino da província de Sancti Spíritus nos atletas e treinadores atléticos do EIDE, para o qual é recomendado continuar com este tipo de pesquisa para os benefícios que traz ao conhecimento do história do esporte

Unitermos: História do esporte. Mulher no esporte. Cuba.

Lecturas: Educación Física y Deportes, Vol. 22, Núm. 236, Ene. (2018)

Introducción

Conocer lo que ocurrió en el ayer ayuda a tener una mejor visión de la realidad histórica de la actualidad. Aprender historia puede servir para promover o desarrollar conciencia histórica (Reyes, & Blanch, 2012). En pocas palabras, la conciencia histórica se puede describir como la actividad mental de la memoria histórica, que actualiza analíticamente la experiencia del pasado, de tal manera que las condiciones de vida presentes resulten comprensibles y las perspectivas futuras de la práctica vital puedan desarrollarse conforme a las experiencias (Piper-Shafir, Fernández-Droguett, & Íñiguez-Rueda, 2013). El modo mental de recordarse es la narración de historias (como modo antropológico universal de saber y conocer).

Se enseña el pasado porque se reconoce que el “pasado fue el modelo para el presente y el futuro”. El conocimiento del pasado, advierte Hobsbawm (1997) es la clave del “código genético por el cual cada

generación reproduce sus sucesores y ordena sus relaciones. De ahí la significación de lo viejo, que representa la sabiduría no sólo en términos de una larga experiencia acumulada, sino la memoria de cómo eran las cosas, cómo fueron hechas y, por lo tanto, de cómo deberían hacerse”.

Edward Carr (Carr, Maura, & Rial, 1985), escribió: “hacer que el hombre pueda comprender la sociedad del pasado e incrementar su dominio de la sociedad del presente, es la doble función de la historia”. Ya lo decía Epicuro, el “conocimiento libera”, es el instrumento indispensable “para eliminar los miedos y los deseos irracionales”.

De este modo, agrega Prost (2001) “la historia es una propedéutica de lo social, de su diversidad, de sus estructuras y de su evolución. Enseña a los estudiantes que el cambio es normal, que no se debe temer y les muestra cómo pueden contribuir los ciudadanos a tal fin”. Desde una perspectiva progresista y reformista, a medio camino entre la revolución y el inmovilismo, lo que se trata es de hacer de la historia “un instrumento de educación”.

La participación de las mujeres en el deporte tiene una larga historia (O'Reilly, 2012; McCrone, 2014; Osborne, & Skillen, 2014). La presencia de ellas en el mundo deportivo de hoy poco tiene que ver con la situación en la que se encontraban hace poco más de un siglo cuando se celebraron los primeros Juegos Olímpicos en 1896.

No es posible hablar de cuánto ha hecho Cuba por el deporte sin mencionar el aporte tierno de esa atleta, entrenadora, profesora, psicóloga y madre. Hay muchos ejemplos de nobleza, entrega y amor de esa mitad del planeta que son las madres de la otra mitad.

A la hora de hablar y escribir la historia del deporte en Sancti Spíritus, es imposible realizarlo sin hacer alusión a esas mujeres que han llenado de orgullo al pueblo espirituano, de ahí que algunas de ellas han sido objeto de investigación con el fin de relatar su trayectoria deportiva y sus historias de vidas que están plasmadas en una página web titulada: “La Presencia de la Mujer Espirituana en el Deporte”, en la que se ofrece una rica y variada información relacionada con la vida de varias glorias deportivas y figuras relevantes del sexo femenino de la provincia de Sancti Spíritus, utilizando las ventajas de las

nuevas tecnologías para divulgar información e intervenir en un proceso determinado (Sagarra-Romero, Peña, Antón, & Morales, 2017; Fernández, Vaca, & Sánchez, 2017; Pérez, Gibert, & Torres, 2017).

No obstante, dicha página no ha sido utilizada en todo su potencial, lo que atenta contra la adecuada divulgación del quehacer deportivo de estas Glorias del Deporte espirituano, y por ende en el conocimiento de su historia como una habilidad profesional de intervención (Obregón, Lorenzo, Rodríguez, & Morales, 2017).

Tal como sucede con los atletas de Atletismo de la EIDE Lino Salabarría Pupo, que a pesar de contar en su deporte con varias glorias deportivas del sexo femenino que han legado su huella en ese deporte, es insuficiente su conocimiento. En ese sentido, se hace útil establecer un diagnóstico del índice de conocimientos de la muestra sobre el campo de acción estudiado, dado que el diagnóstico es una herramienta eficaz para analizar el estado del saber, tal y como se especifica en diversas investigaciones (Fernández, Emperatriz, Padilla, Calero, & Parra, 2017; Terán, y otros, 2017; Ordoñez, Sandoval, & Torres, 2017; Borjas, y otros, 2017; Recalde, y otros, 2017; Sotomayor & Parra, 2017; Jaramillo & Sotomayor, 2017), sirviendo para la toma ulterior de decisiones acertadas (Robles, y otros, 2017; Torres, y otros, 2017).

Por tal motivo, se establece como objetivo de la investigación determinar la influencia de la implementación de un conjunto de acciones mediante la Página Web La Mujer Espirituana en el Deporte en el conocimiento de la historia de la mujer en el deporte en los atletas de Atletismo de la EIDE de Sancti Spíritus.

Métodos

Se trabajó con los 11 Entrenadores que laboran en deporte de atletismo de la EIDE y con los 62 atletas de dicho deporte. Los entrenadores poseen una edad promedio de 33 años y una experiencia de 11 años como promedio.

Los atletas pertenecen a las categorías 12-13 años, 14-15 años y cadetes (16-17 años), siendo 30

sujetos del sexo femenino y 32 del masculino

Los métodos y técnicas de investigación utilizados: Histórico lógico, método hermenéutico- dialéctico, método fenomenológico- etnográfico, encuesta, entrevista grupal.

Resultados y discusión

El 57 % de los entrenadores no tienen certeza del concepto de gloria deportiva o figura relevante, mientras que el 57% plantea conocer la existencia de gloria deportiva o figura relevantes del sexo femenino en la provincia, lo cual se contradice en el momento de nombrarlas.

El 71.4 % plantea conocer poco y 28.5 no conocer sobre la vida personal y resultados deportivos de las glorias deportivas o figuras relevantes del atletismo. El 100 % plantea que es importante resaltar la labor de la mujer deportista.

El 50 % plantea que si trabajan con la historia de las glorias deportivas y el resto refiere que a veces lo hacen, mediante comentarios o cuando se acerca una competencia fundamental. El 100 % plantea que es necesario potenciar la utilización de la historia del deporte en los entrenamientos deportivos y que les gustaría conocer las historias de vida de las glorias deportivas o figuras relevantes de su deporte.

Al indagar con los atletas si conocían cuándo estamos en presencia de una gloria deportiva o figura relevante solamente el 11.5 % de ellos acertaron al afirmar que un atleta es considerado así cuando ha participado y alcanzado resultados relevantes en Juegos Olímpicos, Juegos Panamericanos, Centroamericanos, Campeonatos Mundiales o eventos de similar magnitud. Es sorprendente que a pesar de ser atletas de alto rendimiento en la provincia el 88.4 % no conocen cuando un atleta o ex atleta es considerado gloria deportiva o figura relevante.

Con respecto al conocimiento de la existencia de glorias deportivas o figuras relevantes del sexo femenino en la provincia el 96.1 % plantearon conocer algunas de ellas, lo cual se confirma al solicitarle que las nombren, pues solamente hicieron referencia a 7 mujeres como se demuestra a continuación:

Aurelia Pentón: 53.8 %, Lency Montelíer: 53.8 %, María Zamora: 84.6 %, Eglis Cruz: 23.0 %, Maira González: 3.8 % y Milagros Crespo: 30.7 %. Lo anterior demuestra el amplio desconocimiento de la existencia de varias mujeres glorias deportivas o figuras relevantes de la provincia. Es de resaltar, como es lógico, que las más conocidas son del deporte de atletismo aunque no conocen la existencia de Tomasa Núñez Abreu la Jabalinera de Yaguajay.

Con respecto a si los atletas conocen los resultados deportivos por los cuales han obtenido dicha categoría, solamente el 34.6 % si conocen al menos uno de los resultados de al menos una de ellas, lo que demuestra la imperiosa necesidad de divulgar y facilitar el conocimiento de la vida deportiva de estas grandiosas mujeres que han defendido y puesto bien el alto el nombre de la provincia y el país.

Otras de las interrogantes tratadas con los investigados fue su caudal de conocimiento sobre la vida deportiva, personal y profesional de las glorias deportivas de atletismo y resultó que solamente el 7.6 % afirmó tener mucho conocimiento sobre ellas lo cual se contradecía a la hora de mencionar sus resultados deportivo que fue deficiente. Por otra parte el 88.4 % opinó conocer poco sobre ellas, lo que establece las pautas para emprender un nuevo trabajo hacia la divulgación de sus quehaceres deportivos.

No obstante a lo anterior, el 100 % de los atletas comprenden la necesidad de resaltar la labor de la mujer espiritana en el deporte, lo cual es de vital importancia pues no basta con la voluntad de los investigadores de difundir sus historiales, sino que también es imprescindible la disposición de las nuevas generaciones a conocer la historia de esas mujeres que nos han llenado de orgullo.

Otro de los aspectos analizados fue lo relacionado con el tratamiento que hacen los entrenadores al tema durante sus unidades de entrenamiento y resultó que el 88.4 % opinaron que sí se trabaja, lo cual es de gran importancia pues facilitaría el futuro trabajo con la página web y las posibles acciones que se pueden desarrollar para perfeccionar dicha actividad, se plantea el término de perfeccionar porque los entrenadores solamente se han limitado a decirles noticias o hacer referencia a alguna gloria deportiva durante los primeros minutos de la clase. Estas noticias generalmente son de carácter internacional o nacional, pues solamente el 23.0 % de los investigados afirman que los entrenadores hacen alusión a noticias provinciales o municipales, lo cual es insuficiente y atenta contra el conocimiento de la historia deportiva local.

Por último, y para beneplácito de los investigadores el 100 % de los investigados refirieron que les gustaría conocer sobre la vida deportiva, personal y profesional de las glorias deportivas y figuras relevantes de la provincia de Sancti Spíritus.

Estructuración de la Página Web



La presencia de la mujer espirituana en el deporte

jina web sobre la presencia de la mujer espirituana en el deporte >>>>>>>>>> , VISIT

- Leydiel González
- Aurora Pazón
- Luzmila Mendive
- Ara Méndez González
- Marta del Rey González
- Marta González
- Trinidad Nájera
- Vilma Cruz
- Zulema López
- Miriam Rojas
- Marta Vialto
- Leidy Ferro
- Mirtales Hernández
- Goldensilvia

Bienvenidos al Sitio Web de la Mujer Espirituana en el deporte. En el podrán encontrar un resumen de las mejores atletas de nuestra Provincia de todos los tiempos. juntos a nosotros encontrarás entrevistas, reconocimientos, fotos y los principales resultados de todos los tiempos





Autores: Asneyda Madrigal Castro, Yoan Carlos Santos Páez, Miguel Angel Rod



La página web está estructurada de la siguiente manera. Como toda presentación en la Web, nuestro trabajo cuenta con una página de inicio que actúa como introducción a la presentación que sirve como especie de tabla de contenido donde se proporcionan hipervínculos hacia los componentes fundamentales, además cuenta solamente con los principales elementos de interés.

En la página de presentación en la parte superior se encuentra el banner de presentación, en la sección derecha la bienvenida a la página y en la parte izquierda encontrarás los botones con los nombres de las mujeres investigadas.

Guión de la página web

En la página puede encontrar la información organizada acerca de la vida de las siguientes mujeres: **Ana María González Valdés, Aurelia Pentón Conde, Lency Montelier Ulacia, Leyanet González Calero, María de la Caridad Zamora Clavo, Mayra González Borroto, Tomasa Ana Núñez Abreu, Yailyn Cruz Rodríguez, Zulaina López Oramas y Mujeres Fundadoras.**

Acciones desarrolladas

Acción 1: Taller orientador a entrenadores y atletas

Objetivo: Orientar a los entrenadores y atletas acerca de la utilización de la página web y la adecuada aplicación del resto de las acciones.

Contenido: Se les muestra la página web a los entrenadores atletas y se les explica la correcta navegación en la misma, abordando toda la información organizada por cada una de las glorias deportivas o figuras relevantes que aparecen en la misma.

En el caso de los atletas se les explica las generalidades de las acciones a realizar durante las secciones de entrenamiento y fuera de éste para la utilización de la página y así elevar su conocimiento sobre la historia de la mujer espiritana en el deporte.

En el mismo se parte de un glosario de términos relacionados con el tema en cuestión:

Gloria Deportiva: Atleta de conducta social y deportiva acorde a los principios de la Revolución, deben alcanzar medallas en juegos olímpicos, mundiales, panamericanos, centroamericanos o de otra índole similar, peletero con más de ocho series nacionales y resultados destacados y propuesto por la dirección provincial del INDER y atleta que haya permanecido por 4 años o más en equipo nacional.

Figura Relevante: Atleta con historial próximo a una Gloria Deportiva que con buena actitud no logró alcanzar medallas y atleta que haya permanecido menos de 4 años en equipo nacional.

Personalidad Deportiva: Entrenadores, árbitros, jueces, directivos vinculados a la actividad deportiva de forma destacada.

Comisión Nacional de Atención al Atleta: Institución encargada de aprobar las propuestas de las Comisiones Municipales y Provinciales para otorgar las categorías anteriores a atletas activos o en retiro y la entrega de estímulos asignados.

Acción 2: Conozca a las glorias deportivas y figuras relevantes de Sancti Spíritus

Objetivo: Relacionar a los atletas con las historias de vida de las glorias deportivas y figuras relevantes mediante la página web.

Contenido: El cuestionario está conformado por disímiles preguntas que se relacionan con el inicio en el deporte, competencias en que participaron, principales resultados deportivos, reconocimientos alcanzados, record realizados, actividad después del retiro.

Las preguntas se fraccionarán en dos por unidad de entrenamiento deportivo en el que se abordarán, es decir, se prevé utilizar los 10 minutos de inicio de la clase durante dos frecuencias semanales hasta concluir con cada gloria deportiva o figura relevante.

Para ello se les entrega con antelación las preguntas a abordar por figura y ellos deben acudir a la página web para buscar la información necesaria y exponerla en el momento que les indique.

Acción 3: Diviértete y aprende

Objetivo: Constatar el conocimiento alcanzado sobre las glorias deportivas y figuras relevantes presentada en la Página Web.

El Nombre Escondido

Pinta de negro en el dibujo de arriba los cuadros de la misma ubicación del dibujo de abajo. Luego traslada las letras al casillero de abajo en el mismo orden en que están arriba y podrás leer el nombre de una destacada deportista espirituana.

A	V	U	X	R	E	Y
D	L	C	I	A	P	Z
P	G	E	E	R	N	L
T	H	O	D	N	P	C
K	O	J	N	H	L	E
M	J	D	K	E	G	H

	■		■			■
■		■			■	■
	■		■	■		■
	■		■		■	
■		■		■	■	■
■	■		■		■	■

- a. Responda por escrito.
- o Mencione algunos de sus principales resultados.

Buscando El Nombre

Logre encontrar el camino que te indique el nombre del país centroamericano donde Aurelia Pentón obtuvo la medalla de oro en los 400 m en el año 1974. Responde a la pregunta que se está haciendo Pepe.

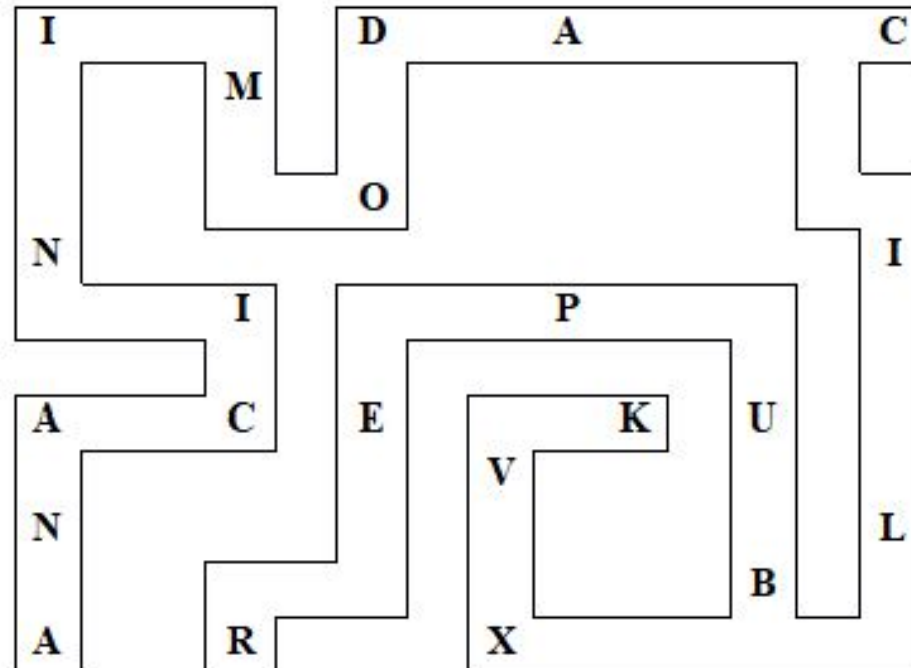

Cinco Nombres Ocultos

Observa la siguiente cuadrícula.

C	R	U	R	O	E	R	O
O	R	A	M	D	C	E	N
T	E	N	A	Y	E	L	A
C	E	L	Y	E	O	V	T
H	S	Q	R	G	N	O	O
E	T	M	A	R	I	A	M
T	A	U	E	O	T	L	A
R	Y	A	I	L	Y	N	S
C	E	L	I	A	A	C	A
A	C	E	T	P	R	I	R

En estas cuadrículas se encuentran ocultos los nombres de cinco destacadas deportistas. Están escritos siempre en líneas rectas y pueden leerse en sentido horizontal, vertical, hacia arriba, hacia abajo, de izquierda a derecha o de derecha a izquierda. Una vez identificadas puedes sombrearlos para que se destaquen.

Nombra a la atleta que más se ha destacado en su trayectoria como deportista. Diga algunos de sus principales resultados

Acción 4: Conozca personalmente a la gloria deportiva o figura relevante

Objetivo: Intercambiar personalmente con las glorias deportivas y figuras relevantes.

Resultados de la entrevista grupal luego de implementada las acciones

Los entrenadores poseen un dominio generalizado sobre el concepto de gloria deportiva y figura relevante, lo cual es de vital importancia para el trabajo con la historia del deporte y el tratamiento que se le debe dar a los atletas y ex atletas que ostentan dicha condición.

La totalidad de los entrenadores plantean conocer los nombres y resultados deportivos de gran número de glorias deportivas y figura relevantes del sexo femenino de la provincia de Sancti Spíritus. El 100 % de ellos resaltan la importancia de la implementación de la página web y de las diferentes acciones desarrolladas, pues contribuyeron en gran medida a aumentar el conocimiento de las vidas deportivas y personales de las mujeres espirituanas en el deporte, lo que incrementó su cultura y su respeto hacia estas personas que tanta gloria y satisfacción ofrecieron al pueblo espirituano y cubano. Además con la utilización de la página se tiene acceso de una manera rápida y amena a gran cantidad y variedad de información sobre las mujeres deportistas que incluye fotos y videos. También refirieron que varias de estas acciones se convirtieron en herramientas importantes para el trabajo del tema en los entrenamientos deportivos de una manera lógica, dinámica y grata para los atletas. Dado lo anteriormente señalado, se ha coincidido con numerosos autores de la necesidad de establecer una evaluación previa del proceso investigado como paso vital para establecer las acciones pertinentes para fortalecer los conocimientos adquiridos o a adquirir (Obregón, Lorenzo, Rodríguez, & Morales, 2017), en ese sentido la presente investigación se ha encauzado, diagnosticando el estado del saber para delimitar las variables claves del proceso (Fernández, Emperatriz, Padilla, Calero, & Parra, 2017; Recalde, y otros, 2017; Terán, y otros, 2017), y realizar la toma pertinente de decisiones acertadas.

Conclusiones

- Los entrenadores y atletas de atletismo de la EIDE provincial poseen poco conocimiento de la historia de las glorias deportivas y figuras relevantes del sexo femenino de la provincia de Sancti Spíritus.
- Se elaboraron un conjunto de acciones para el trabajo con la página web La mujer espirituana en el deporte que fueron aplicadas durante las secciones de entrenamiento.

- La implementación de la página web y las acciones elaboradas contribuyeron a incrementar el conocimiento de la historia de glorias deportivas y figuras relevantes del sexo femenino de la provincia de Sancti Spíritus en los atletas y entrenadores de atletismo de la EIDE.

Referencias

Borjas, M. A., Loaiza, L. E., Vásquez, R. M., Campoverde, P. d., Arias, K. P., & Chávez, E. (2017). Obesidad, hábitos alimenticios y actividad física en alumnos de educación secundaria. *Revista Cubana de Investigaciones Biomédicas*, 36(3), 0-0.

Carr, E. H., Maura, J. R., & Rial, H. V. (1985). *¿Qué es la historia?* Barcelona: Planeta-Agostini.

Fernández, A., Emperatriz, D., Padilla, C. R., Calero, S., & Parra, H. A. (2017). Alianzas y conflictos entre grupos de interés de un hospital militar: aplicación del método Mactor. *Revista Cubana de Investigaciones Biomédicas*, 36(1), 0-0.

Fernández, C., Vaca, M. R., & Sánchez, B. (2017). FITBIT, una app para medir la actividad física diaria. *Revista Cubana de Investigaciones Biomédicas*, 36(4), 0-0.

Jaramillo, J. E., & Sotomayor, P. R. (2017). Estudio diagnóstico de las actividades físico-recreativas en la academia de guerra del ejército ecuatoriano. *Revista Cubana de Investigaciones Biomédicas*, 36(3), 0-0.

Hobsbawm, E. (1997). *On History*. Weindenfeld and Nicolson, 28.

McCrone, K. (2014). *Sport and the Physical Emancipation of English Women (RLE Sports Studies): 1870-1914*. London: Routledge.

Obregón, T. C., Lorenzo, A. F., Rodríguez, A. M., & Morales, S. C. (2017). Habilidades profesionales de intervención clínica según modo de actuación de estudiantes de tercer año de Estomatología. *Revista*

Ordoñez, D. F., Sandoval, M. L., & Torres, J. C. (2017). Diagnóstico del uso del tiempo libre en el curso de formación de soldados (Nativos) "IWIAS". *Revista Cubana de Investigaciones Biomédicas*, 36(1), 0-0.

O'Reilly, J. (Ed.). (2012). *Women and sports in the United States: A documentary reader*. UPNE.

Osborne, C. A., & Skillen, F. (Eds.). (2014). *Women in sports history*. London: Routledge.

Pérez, C., Gibert, A. R., & Torres, J. (2017). Medical Irehab Shoulder Rotator Cuff: una app para ayudar en los procesos de rehabilitación. *Revista Cubana de Investigaciones Biomédicas*, 36(4), 0-0.

Piper-Shafir, I., Fernández-Droguett, R., & Íñiguez-Rueda, L. (2013). Psicología social de la memoria: espacios y políticas del recuerdo. *Psykhé* (Santiago), 22(2), 19-31.

Prost, A. (2001). *Doce lecciones sobre la historia*. Cátedra-Universitat de València (Frónesis), 38-302.

Recalde, A. V., Triviño, S., Pizarro, G. D., Vargas, D. F., Zeballos, J. M., & Sandoval, M. L. (2017). Diagnóstico sobre la demanda de actividad física para la salud en el adulto mayor guayaquileño. *Revista Cubana de Investigaciones Biomédicas*, 36(3), 0-0.

Reyes, E. M., & Blanch, J. P. (2012). La relación pasado-presente en la enseñanza de la historia en la educación secundaria obligatoria catalana. *Clio & asociados* (16), 11.

Robles, R. E., Serrano, H. B., Serrano, G. L., Gaibor, F. M., Armijo, G. M., & Fernández, A. (2017). Retos de la planificación estratégica en instituciones de salud. *Revista Cubana de Investigaciones Biomédicas*, 36(3), 0-0.

Sagarra-Romero, L., Peña, M. R., Antón, A. M., & Morales, S. C. (2017). ithlete Heart Rate Variability

app: knowing when to train. *Br J Sports Med*, bjsports-2016.

Sotomayor, P. R., & Parra, H. A. (2017). Diagnóstico del nivel de actividad física y el senderismo en Sangolquí: estudio por rango etario. *Revista Cubana de Investigaciones Biomédicas*, 36(3), 0-0.

Terán, G. J., Montenegro, B. L., García, V. J., Realpe, I. A., Villarreal, F. J., & Fernández, A. (2017). Diagnóstico de las variables del comportamiento organizacional en farmacias de Sangolquí, Ecuador. *Revista Cubana de Investigaciones Biomédicas*, 36(1), 0-0.

Torres, J. P., Gallo, J. G., Hallo, R. F., Jaraiseh, J., Muriel, M. H., & Fernández, A. (2017). Gestión de la información como herramienta para la toma de decisiones en salud: escenarios más probables. *Revista Cubana de Investigaciones Biomédicas*, 36(3), 0-0.

[Lecturas: Educación Física y Deportes, Vol. 22, Núm. 236, Ene. \(2018\)](#)

ENVIAR UN ARTÍCULO

 Like 3.1K

Seguir a @efdeportes

IDIOMA

Español (España)

English

Português (Portugal)

LINKS

[Entrenador Personal](#)

Madrid Estudio LIFE



20 años de producción: 1997-2017

INFORMACIÓN

[Para lectoras/es](#)

[Para autores/as](#)

Lecturas: Educación Física y Deportes | ISSN 1514-3465 | Publicación Mensual | Buenos Aires -
Argentina

© 1997-2018 | La reproducción total o parcial del contenido en otro medio solo con la autorización
escrita del [editor](#).
